

Outils FIOR & GENTZ

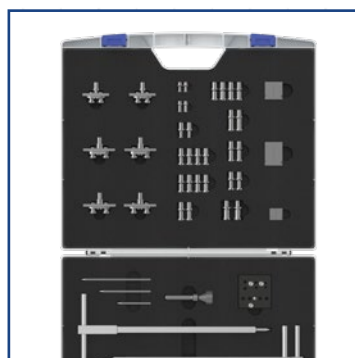

Pages du catalogue concernant les outils

Section	À partir de la page
réalisation du négatif plâtré	K2
positionnement des axes de rotation	K3
outils pour l'alignement parallèle des articulations de cheville modulaires et affectation des outils	K5
outils pour l'alignement parallèle des articulations de genou modulaires/montants articulés modulaires et affectation des outils	K7
pièces de rechange pour outils	K9
autres outils	K11
mallette à outils	K15

h-Cast



e-Cast



h-Cast		
Fig.	Référence	Désignation
1	WE3200	h-Cast
1a	WE3200-1/5	plaque supérieure
1b	WE3200-1/4	plaque avec tenons, 5 mm
1c	WE3200-1/3	plaque avec tenons, 10 mm
1d	WE3200-1/2	plaque avec tenons, 20 mm
1e	WE3200-1/1	plaque inférieure avec tenons

Application : détermination d'une différence de hauteur des talons/de longueur des jambes.
Positionnement du patient en position physiologique.

e-Cast en mallette		
Fig.	Référence	Désignation
2	WE3400	e-Cast en mallette
2a	ET3400-T	appareil de commande
2b	ET3410-WE	capteur pour cuisse
2c	ET3420-WE	capteur pour jambe
2d	ET3430-WE	capteur pour pied
2e	WZ2067-T08	tournevis, six pans creux, T 8x60 mm
2f	ET0830-2450*	3 piles pour capteurs e-Cast*
2g-2h	ET0780-01	bloc d'alimentation avec adaptateurs primaires pour Europe, États-Unis/Japon, Grande-Bretagne, Australie
2i	ET0710	câble de chargement
non repr.	KL4200	48 points adhésifs pour fixation des capteurs
non repr.	KL4601	28 rondelles pour repérage des axes de rotation, autocollantes

* En cas de commande ultérieure de l'article, l'unité de vente ne contient qu'une seule pile.

Application : vérification de l'angle de flexion de l'articulation pendant la réalisation du négatif plâtré

Accessoires pour e-Cast		
Fig.	Référence	Désignation
2b, 2c et 2d	ET3400-WE	jeu de capteurs e-Cast pour la réalisation du négatif plâtré

h-Cast (fig. 1)

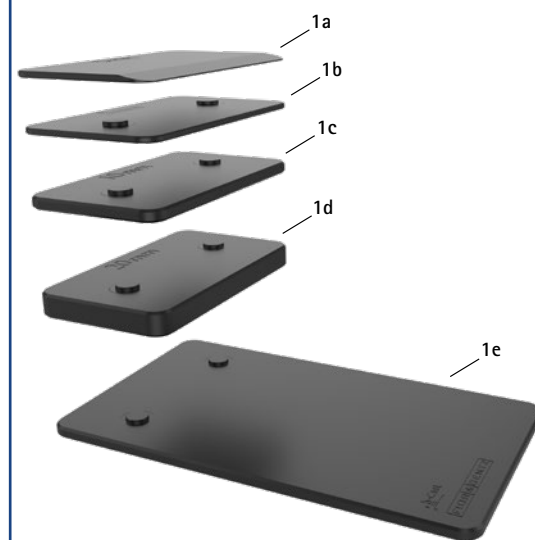

e-Cast en mallette (fig. 2)

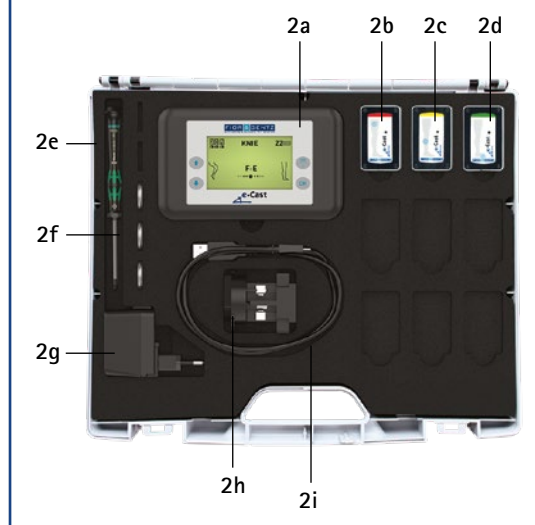

Articulation de genou :

Le positionnement de l'axe de rotation mécanique à hauteur du genou est calculé par le Configurateur d'orthèse à l'aide de la mesure a-p.

Le Configurateur d'orthèse permet de calculer l'axe de rotation anatomique de compromis précis selon Nietert P1 et l'axe de rotation mécanique P précis pour l'orthèse que vous planifiez. Nous vous recommandons de placer l'articulation orthétique du genou exactement sur l'axe de rotation mécanique P calculé. Marquez pour cela le point P sur la jambe du patient en vous conformant à notre technique de fabrication. L'axe d'ajustement pour plâtrage (voir page J4 du catalogue) devra ultérieurement être percé dans le négatif à ce point P.

Pourquoi l'axe de rotation mécanique P diverge-t-il de l'axe de rotation anatomique de compromis selon Nietert P1 ?

Comme la flexion et l'extension du genou humain s'effectuent par un mouvement combiné de déroulement et de glissement, l'axe de rotation anatomique se déplace sur une courbe polaire. L'axe de rotation anatomique de compromis P1 représente en un seul point le centrage le plus précis possible des différents axes de rotation de la courbe polaire. Pour les patients ayant une force musculaire saine, il est indiqué de placer l'axe de l'articulation orthétique du genou sur l'axe de rotation anatomique de compromis selon Nietert. Pour les patients avec une déficience des muscles responsables du maintien du genou et de la hanche, l'axe de rotation de l'articulation orthétique du genou doit impérativement se trouver derrière l'axe de rotation anatomique de compromis afin d'assurer un meilleur maintien mécanique du genou. Le degré de déficience des groupes musculaires concernés détermine la position de l'axe de rotation mécanique derrière l'axe de rotation anatomique de compromis. En raison de l'écart de la courbe polaire, l'axe de rotation mécanique doit aussi se trouver plus bas afin de diminuer le décalage vers le haut et vers le bas de la coque fémorale sur la jambe du patient.

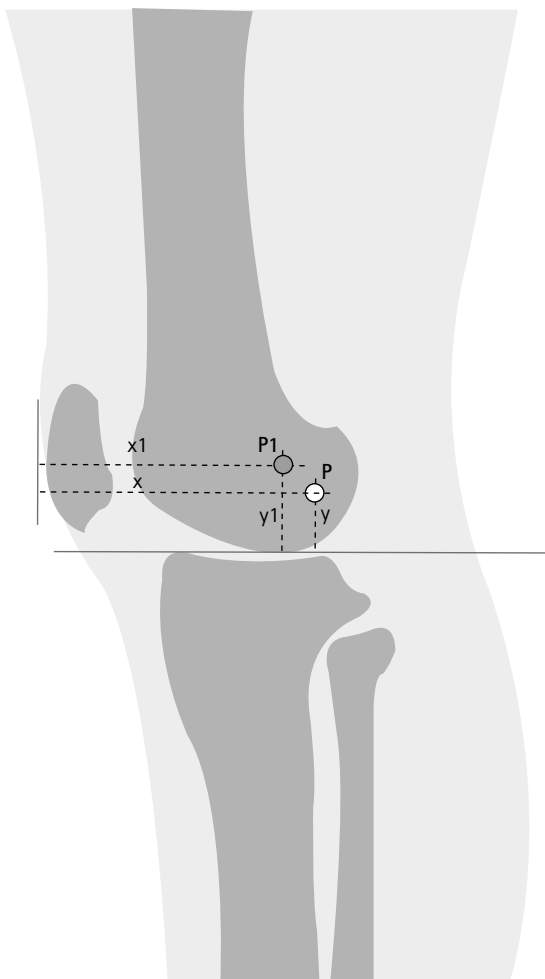

P1 = axe de rotation anatomique de compromis
P = axe de rotation mécanique

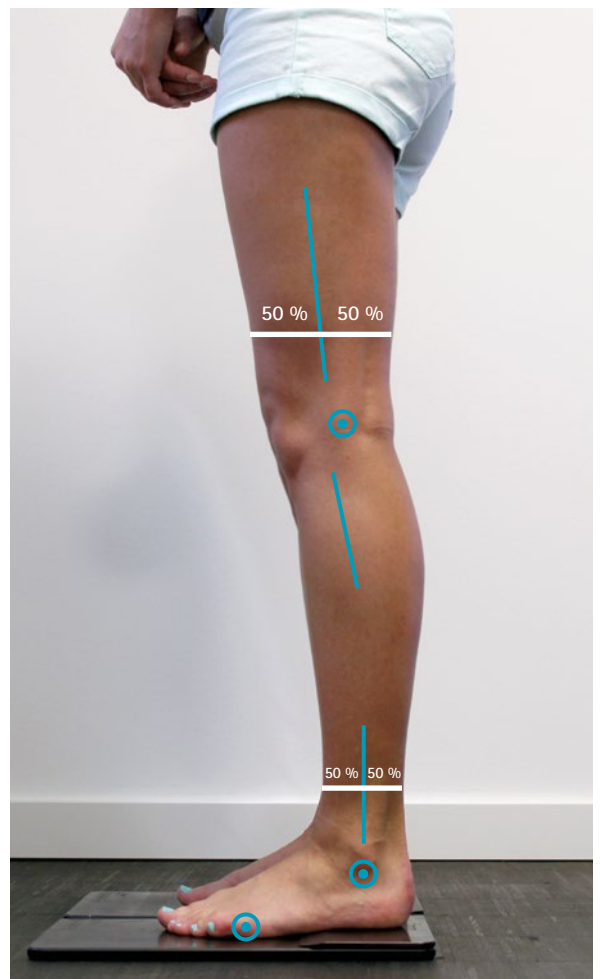

Lorsque l'axe de rotation est positionné sur le point optimal, le montant traverse d'environ 50 % le déport vers l'arrière intégré des articulations de genou modulaires. Veuillez utiliser notre Configurateur d'orthèse :

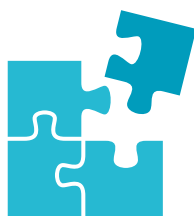

**Configurateur
d'orthèse**



Articulation de cheville : positionnement correct de l'axe de rotation mécanique à hauteur de la cheville d'après l'étude d'Isman/Inman*

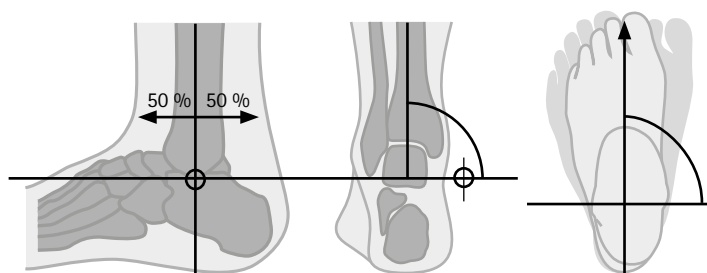

L'axe mécanique est positionné sur le plan frontal à la hauteur de l'extrémité inférieure du péroné. L'axe mécanique à hauteur de la cheville est orienté vers le centre de la jambe, suit une ligne parallèle au sol et forme un angle droit avec la direction du mouvement en tenant compte de la rotation externe individuelle.

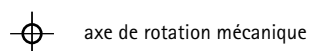

* Isman RE, Inman VT (1969) : Anthropometric Studies of the Human Foot and Ankle. Biomechanics Laboratory University of California.

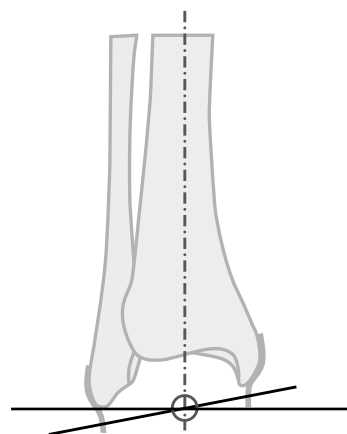

Axe anatomique à hauteur de la cheville sur le plan frontal (Isman et Inman, 1969)

Dans la position recommandée, l'axe mécanique croise tous les axes fonctionnels (axe anatomique à hauteur de la cheville et axe longitudinal tibial). L'axe de compromis doit réduire le plus possible le décalage indésirable de l'orthèse et la contrainte supplémentaire subie par l'appareil ligamentaire. Il peut être nécessaire, en fonction des chaussures portées, de placer l'axe de rotation plus haut, ce qui peut toutefois nuire au bon fonctionnement de l'articulation mécanique en raison du déplacement consécutif de l'orthèse.

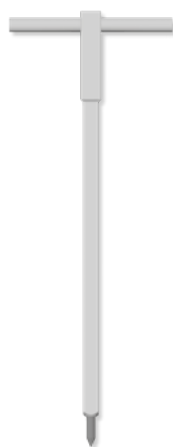

fig. 1



fig. 2



Axe d'ajustage pour plâtre en utilisation



fig. 3



fig. 4

Axe d'ajustage pour plâtre (fig. 1-2)

Fig.	Référence	Désignation	Unité
1	JA1001	axe d'ajustage pour plâtre 11 x 11 x 300 mm pour articulations de cheville modulaires de 10 et 12 mm	pièce
2	JA1000	axe d'ajustage pour plâtre 15 x 15 x 300 mm pour toutes les articulations modulaires de 14, 16, 20 et 24 mm ainsi que pour les articulations de genou modulaires de 12 mm	pièce

Application : l'axe d'ajustage pour plâtre percé dans les axes de rotation mécaniques tracés sur le négatif plâtré sert de substitut pour les porteurs (voir page K5 du catalogue).

Pied à coulisse (fig. 3)

Fig.	Référence	Désignation	Unité
3	WZ3000-32	pied à coulisse, plage de mesure de 0 à 320 mm	pièce

Application : calcul de la mesure a-p à hauteur du genou









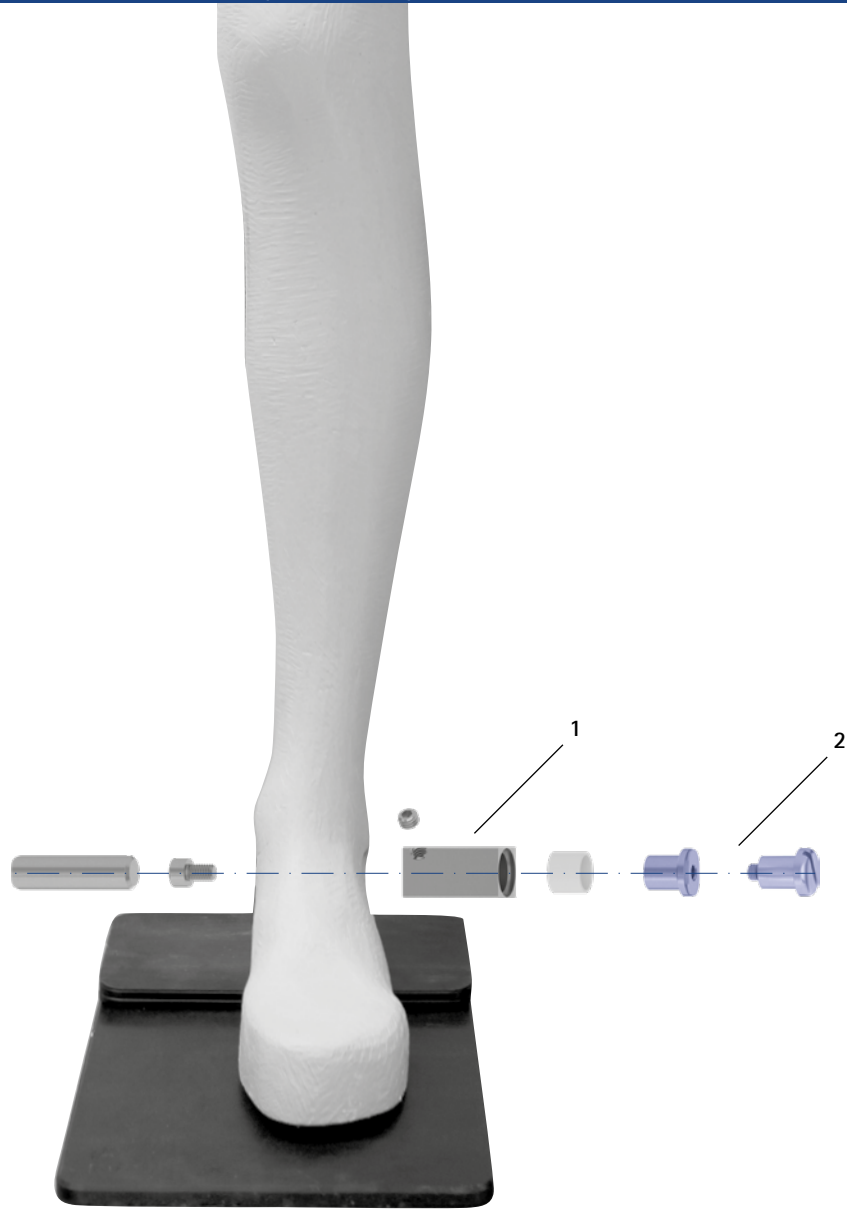







Compas de mesure (fig. 4)

Fig.	Référence	Désignation	Unité
4	WZ3001-02	compas de mesure	pièce

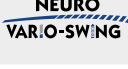
Application : détermination de l'épaisseur de la semelle de la chaussure









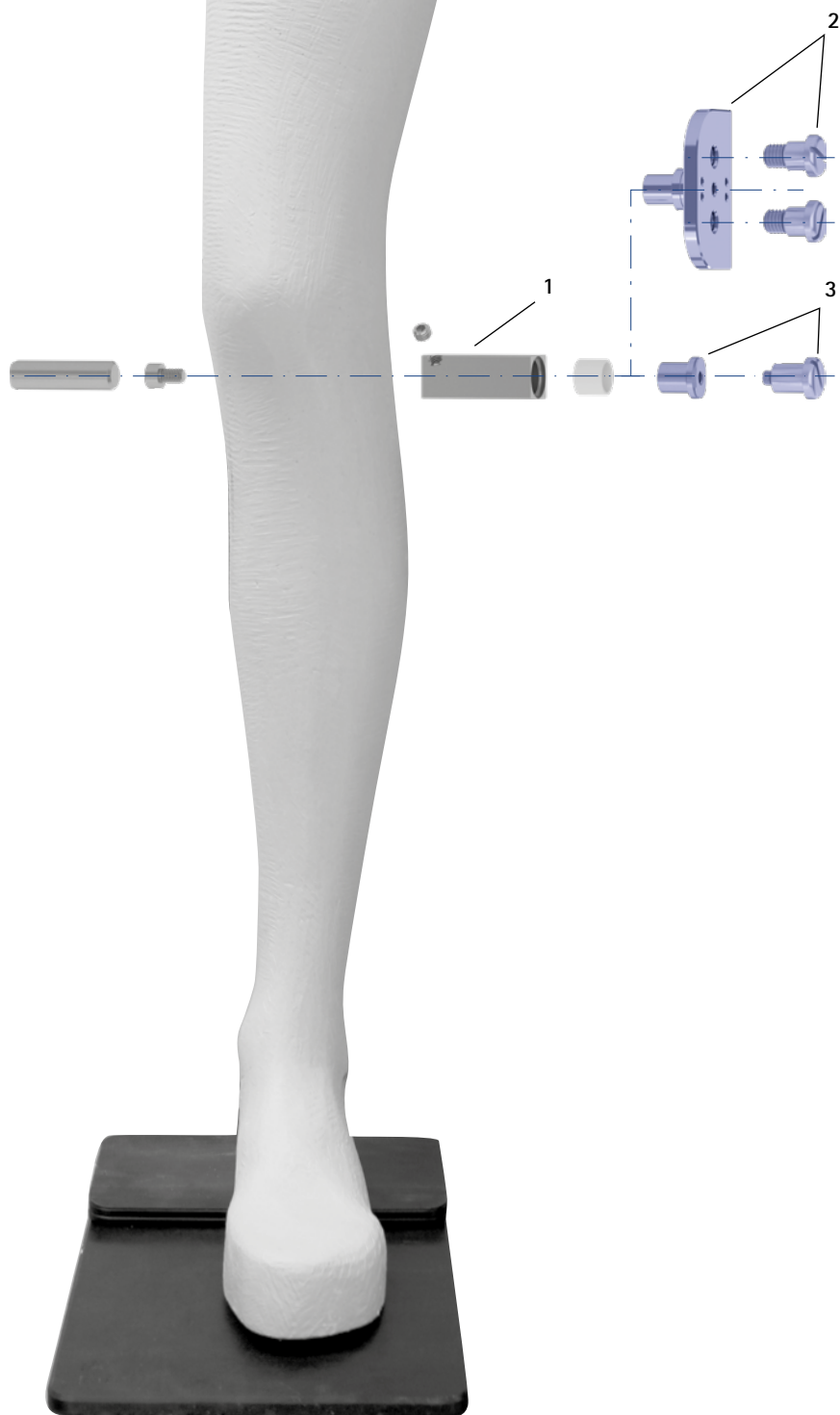







Éléments porteurs et dispositifs de retenue



Éléments porteurs et dispositifs de retenue							
Articulations de cheville modulaires	Outils	Références pour largeur modulaire					
		10 mm	12 mm	14 mm	16 mm	20 mm	24 mm
	élément porteur (1)	PE1001-LR	PE1001-LR	PE4000-LR	PE4000-LR	PE4000-LR	-
	dispositif de retenue (2)	PE1010-01/LR	PE1011-01/LR	PE1012-LR	PE1013-LR	PE1025-LR	-
	élément porteur (1)	-	-	-	PE4000-LR	-	-
	dispositif de retenue (2)	-	-	-	PE1025-LR	-	-
	élément porteur (1)	PE1001-LR	PE1001-LR	PE4000-LR	PE4000-LR	PE4000-LR	-
	dispositif de retenue (2)	PE1010-01/LR	PE1011-01/LR	PE1012-LR	PE1013-LR	PE1025-LR	-
	élément porteur (1)	PE1001-LR	PE1001-LR	PE4000-LR	PE4000-LR	PE4000-LR	-
	dispositif de retenue (2)	PE1010-01/LR	PE1011-01/LR	PE1012-LR	PE1013-LR	PE1025-LR	-
	élément porteur (1)	-	-	PE4000-LR	PE4000-LR	PE4000-LR	-
	dispositif de retenue (2)	-	-	PE1012-LR	PE1013-LR	PE1025-LR	-
	élément porteur (1)	PE1001-LR	PE1001-LR	PE4000-LR	PE4000-LR	PE4000-LR	-
	dispositif de retenue (2)	PE1010-01/LR	PE1011-01/LR	PE1012-LR	PE1013-LR	PE1025-LR	-
	élément porteur (1)	PE1001-LR	PE1001-LR	PE4000-LR	PE4000-LR	PE4000-LR	-
	dispositif de retenue (2)	PE1010-01/LR	PE1011-01/LR	PE1012-LR	PE1013-LR	PE1025-LR	-
	élément porteur (1)	PE1001-LR	PE1001-LR	PE4000-LR	PE4000-LR	PE4000-LR	-
	dispositif de retenue (2)	PE1010-01/LR	PE1011-01/LR	PE1012-LR	PE1013-LR	PE1025-LR	-
	élément porteur (1)	-	-	PE4000-LR	PE4000-LR	PE4000-LR	-
	dispositif de retenue (2)	-	-	PE1012-LR	PE1013-LR	PE1025-LR	-
	élément porteur (1)	PE1001-LR	PE1001-LR	PE4000-LR	PE4000-LR	PE4000-LR	-
	dispositif de retenue (2)	PE1010-01/LR	PE1011-01/LR	PE1012-LR	PE1013-LR	PE1025-LR	-
	élément porteur (1)	PE1001-LR	PE1001-LR	PE4000-LR	PE4000-LR	PE4000-LR	-
	dispositif de retenue (2)	PE1010-01/LR	PE1011-01/LR	PE1012-LR	PE1013-LR	PE1025-LR	-
	élément porteur (1)	PE1001-LR	PE1001-LR	PE4000-LR	PE4000-LR	PE4000-LR	-
	dispositif de retenue (2)	PE1010-01/LR	PE1011-01/LR	PE1012-LR	PE1013-LR	PE1025-LR	-
	élément porteur (1)	PE1001-LR	PE1001-LR	PE4000-LR	PE4000-LR	PE4000-LR	PE4000-LR
	dispositif de retenue (2)	PE1010-01/LR	PE1011-01/LR	PE1012-LR	PE1013-LR	PE1025-LR	PE1127-LR
	élément porteur (1)	PE1001-LR	PE1001-LR	PE4000-LR	PE4000-LR	PE4000-LR	PE4000-LR
	dispositif de retenue (2)	PE1010-01/LR	PE1011-01/LR	PE1012-LR	PE1013-LR	PE1025-LR	PE1127-LR
	élément porteur (1)	-	-	-	-	PE4000-LR	-
	dispositif de retenue (2)	-	-	-	-	PE1025-LR	-
	élément porteur (1)	-	-	-	-	PE4000-LR	-
	dispositif de retenue (2)	-	-	-	-	PE1025-LR	-
	élément porteur (1)	-	PE1001-LR	PE4000-LR	PE4000-LR	PE4000-LR	-
	dispositif de retenue (2)	-	PE1011-01/LR	PE1012-LR	PE1025-LR	PE1025-LR	-

Éléments porteurs et dispositifs de retenue



Éléments porteurs et dispositifs de retenue						
Articulations de genou modulaires et montants modulaires	Outils	Références pour largeur modulaire				
		10 mm	12 mm	14 mm	16 mm	20 mm
	élément porteur (1)	-	PE2000-LR	PE2000-LR	PE2000-LR	PE2000-LR
	dispositif de retenue (3)	-	PE1012-LR	PE1013-LR	PE1025-LR	PE1025-LR
	élément porteur (1)	-	PE2000-LR	PE2000-LR	PE2000-LR	PE2000-LR
	dispositif de retenue (3)	-	PE1012-LR	PE1013-LR	PE1025-LR	PE1025-LR
	élément porteur (1)	-	PE2000-LR	PE2000-LR	PE2000-LR	PE2000-LR
	dispositif de retenue (3)	-	PE1012-LR	PE1013-LR	PE1025-LR	PE1025-LR
	élément porteur (1)	-	PE2000-LR	PE2000-LR	PE2000-LR	PE2000-LR
	dispositif de retenue (3)	-	PE1012-LR	PE1013-LR	PE1025-LR	PE1025-LR
	élément porteur (1)	-	PE2000-LR	PE2000-LR	PE2000-LR	PE2000-LR
	dispositif de retenue (3)	-	PE1012-LR	PE1013-LR	PE1025-LR	PE1025-LR
	élément porteur (1)	-	PE2000-LR	PE2000-LR	PE2000-LR	PE2000-LR
	dispositif de retenue (3)	-	PE1012-LR	PE1013-LR	PE1025-LR	PE1025-LR
	élément porteur (1)	PE2000-LR	-	PE2000-LR	PE2000-LR	PE2000-LR
	dispositif de retenue (2)	PZ4100-LR	-	PZ4100-LR	PZ3100-LR	PZ3100-LR
	élément porteur (1)	-	-	PE2000-LR	PE2000-LR	PE2000-LR
	dispositif de retenue (3)	-	-	PE1012-LR	PE1122-LR	PE1123-LR
	élément porteur (1)	-	-	-	PE2000-LR	PE2000-LR
	dispositif de retenue (3)	-	-	-	PE1015-LR	PE1025-LR
	élément porteur (1)	-	-	-	PE2000-LR	PE2000-LR
	dispositif de retenue (3)	-	-	-	PE1015-LR	PE1025-LR
	élément porteur (1)	-	-	-	-	PE2000-LR
	dispositif de retenue (3)	-	-	-	-	PE1025-LR
	élément porteur (1)	-	-	PE2000-LR	PE2000-LR	PE2000-LR
	dispositif de retenue (3)	-	-	PE1012-LR	PE1013-LR	PE1015-LR
	élément porteur (1)	-	PE2000-LR	PE2000-LR	PE2000-LR	PE2000-LR
	dispositif de retenue (3)	-	PE1121-LR	PE1122-LR	PE1123-LR	PE1125-LR
 Fonction de verrouillage	élément porteur (1)	-	PE2000-LR	PE2000-LR	PE2000-LR	PE2000-LR
	dispositif de retenue (3)	-	PE1121-LR	PE1122-LR	PE1123-LR	PE1125-LR
 Fonction de verrouillage réglable par crans	élément porteur (1)	-	PE2000-LR	PE2000-LR	PE2000-LR	PE2000-LR
	dispositif de retenue (3)	-	PE1121-LR	PE1122-LR	PE1123-LR	PE1125-LR
	élément porteur (1)	-	-	PE2000-LR	PE2000-LR	PE2000-LR
	dispositif de retenue (3)	-	-	PE1012-LR	PE1122-LR	PE1123-LR

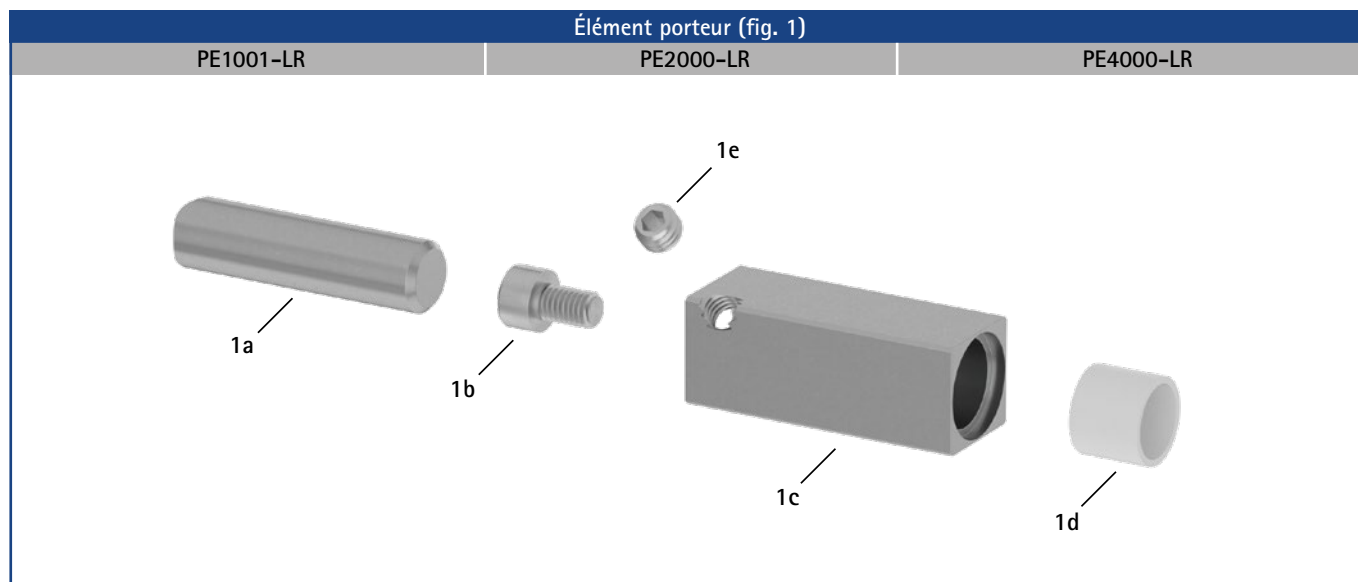

Élément porteur (fig. 1)				
Outil	Fig.	Désignation	Référence	Quantité
PE1001-LR	1a	matériau rond, aluminium	RM0050-AL060	1
	1b	vis à tête cylindrique avec fente	SC2104-L04	1
	1c	carré : 11 x 11 x 20 mm	PE0102-02	1
	1d	douille en polyamide	BP0908-L05	1
	1e	vis sans tête à six pans creux	SC9604-L04	1
PE2000-LR	1a	matériau rond, aluminium	RM0120-AL100	1
	1b	vis à tête cylindrique à six pans creux	SC4005-L08	1
	1c	carré : 15 x 15 x 40 mm	PE0102-01	1
	1d	douille en polyamide	BP1210-L10	1
	1e	vis sans tête à six pans creux	SC9606-L04ST	1
PE4000-LR	1a	matériau rond, aluminium	RM0080-AL100	1
	1b	vis à tête cylindrique à six pans creux	SC4005-L08	1
	1c	carré : 15 x 15 x 30 mm	PE0102-00	1
	1d	douille en polyamide	BP1210-L10	1
	1e	vis sans tête à six pans creux	SC9606-L04ST	1

Pièces de rechange pour matériau rond			
Référence	Fig.	Désignation	Unité
RM0300-AL100	non repr.	matériau rond, aluminium, longueur 300 mm	pièce

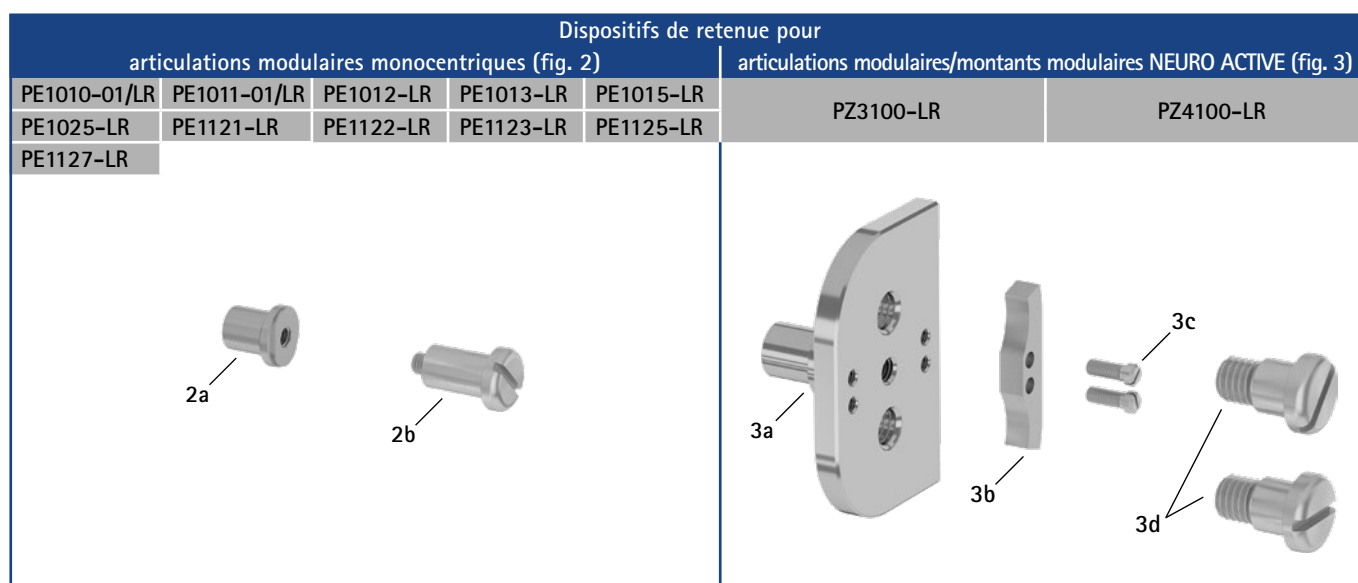

Dispositifs de retenue pour les articulations modulaires monocentriques (fig. 2)

Outil	Fig.	Contenu de la livraison	Référence	Quantité
PE1010-01/LR	2a	dispositif de retenue	PE0102-07	1
	2b	vis de retenue	SC4034-L14/1	1
PE1011-01/LR	2a	dispositif de retenue	PE0102-08	1
	2b	vis de retenue	SC4034-L18/1	1
PE1012-LR	2a	dispositif de retenue	PE0102-10	1
	2b	vis de retenue	SC4035-L13	1
PE1013-LR	2a	dispositif de retenue	PE0102-11	1
	2b	vis de retenue	SC4035-L14	1
PE1015-LR	2a	dispositif de retenue	PE0102-11	1
	2b	vis de retenue	SC4035-L15	1
PE1025-LR	2a	dispositif de retenue	PE0102-11	1
	2b	vis de retenue	SC4035-L15/1	1
PE1121-LR	2a	dispositif de retenue	PE0102-09	1
	2b	vis de retenue	SC4034-L18/1	1
PE1122-LR	2a	dispositif de retenue	PE0102-10	1
	2b	vis de retenue	SC4035-L17	1
PE1123-LR	2a	dispositif de retenue	PE0102-11	1
	2b	vis de retenue	SC4035-L20	1
PE1125-LR	2a	dispositif de retenue	PE0102-11	1
	2b	vis de retenue	SC4035-L22/1	1
PE1127-LR	2a	dispositif de retenue	PE0102-12	1
	2b	vis de retenue	SC4035-L18	1

Dispositifs de retenue pour les articulations modulaires/montants modulaires NEURO ACTIVE (fig. 3)

Outil	Fig.	Contenu de la livraison	Référence	Quantité
PZ3100-LR	3a	dispositif de retenue	PZ0310	1
	3b	butée de flexion de 5°	BK9051-F005	1
	3c	vis à tête cylindrique avec fente	SC2103-L08	2
	3d	vis de retenue	SC4048-L16	2
PZ4100-LR	3a	dispositif de retenue	PZ0410	1
	non repr.	butée de flexion de 0°	KS9402-F000	1
	3b	butée de flexion de 5°	KS9402-F005	1
	3c	vis à tête cylindrique avec fente	SC2103-L05	2
	3d	vis de retenue	SC4038-L16	2



fig. 1



fig. 2



fig. 3



fig. 4

Vis avec écrou moleté pour essai (fig. 1)

Référence	Désignation	Unité
PS2000-010	10 vis avec écrou moleté pour essai (vis M3 x 20)	paquet

Application : vissage des embrasses et des montants modulaires pour la fabrication d'une orthèse prête à l'essai

Alésoir (fig. 2)

Référence	Désignation	Unité
WZ1225-070	alésoir 7,0 mm, H7	pièce
WZ1225-080	alésoir 8,0 mm, H7	pièce
WZ1225-096	alésoir 9,6 mm, H7	pièce
WZ1225-105	alésoir 10,5 mm, H7	pièce
WZ1225-115	alésoir 11,5 mm, H7	pièce
WZ1225-130	alésoir 13 mm, H7	pièce
WZ1225-150	alésoir 15 mm, H7	pièce

Application : alésage du trou du boulon à goupille fendue permettant d'insérer la douille pour réparation

Outil de montage de la plaque supérieure (fig. 3)

Référence	Désignation	Unité
WE9303-SF	outil de montage de la plaque supérieure pour l'articulation de cheville modulaire NEURO VARIO-SPRING, largeurs modulaires de 16 et 20 mm	pièce

Application : facilitation de la mise en tension des ressorts de pression de l'ensemble fonctionnel lors du montage de l'articulation de cheville modulaire NEURO VARIO-SPRING

Broche de centrage pour rondelle de friction (fig. 4)

Référence	Désignation	Unité
WE5500	broche de centrage pour rondelle de friction pour les articulations de cheville modulaires NEURO SWING Carbon et NEURO CLASSIC Carbon et les articulations de genou modulaires NEURO LOCK Carbon et NEURO CLASSIC Carbon	pièce

Application : positionnement des rondelles de friction lors du montage des articulations de cheville modulaires NEURO SWING Carbon et NEURO CLASSIC Carbon et des articulations de genou modulaires NEURO LOCK Carbon et NEURO CLASSIC Carbon

Gabarit de montage/stratification avec écarteur, pour étrier de pied modulaire (fig. 5)

Référence pour largeur modulaire				Désignation	Unité
14 mm	16 mm	20 mm	24 mm		
SF0912-1	SF0913-1	SF0915-1	SF0917-1	gabarit de montage/stratification pour étrier de pied modulaire	pièce

Application : positionnement de l'étrier de pied modulaire lors de la fabrication d'un nouveau support plantaire ou lors du remplacement de l'étrier de pied modulaire. Grâce au gabarit de montage/stratification, il n'est pas nécessaire de fabriquer une nouvelle orthèse, car il remplace la partie supérieure de l'articulation. Le gabarit de montage/stratification dont la référence est SF0915-1 convient uniquement aux articulations de cheville modulaires NEURO VARIO, NEURO VARIO-CLASSIC et NEURO VARIO-SPRING en largeur modulaire de 20 mm. Il convient d'utiliser le gabarit de montage/stratification SF0915-2 pour toutes les autres articulations de cheville modulaires de 20 mm.

Gabarit de montage/stratification avec écarteur (fig. 5)**Gabarit de montage/stratification sans écarteur, pour étrier de pied modulaire (fig. 6)**

Référence pour largeur modulaire				Désignation	Unité
14 mm	16 mm	20 mm	24 mm		
-	-	SF0915-2	-	gabarit de montage/stratification pour étrier de pied modulaire	pièce

Gabarit de montage/stratification sans écarteur (fig. 6)**Gabarit d'alignement**

Fig.	Référence	Désignation
7	PS1000	gabarit d'alignement
7a	PS0102	vis à centrer
7b	PS0101	douille de guidage
7c	PS0100-L060	broche d'alignement, longueur : 60 mm
7d	PS0100-L090	broche d'alignement, longueur : 90 mm
7e	PS0100-L120	broche d'alignement, longueur : 120 mm

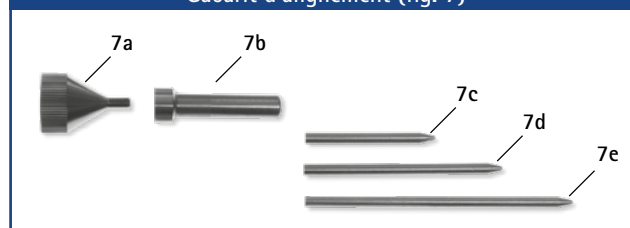
Gabarit d'alignement (fig. 7)

Application : contrôle de l'alignement parallèle à l'orthèse des articulations de genou et de cheville ainsi que des étriers de pied modulaires



fig. 1

fig. 2

fig. 3

fig. 4

fig. 5

fig. 6

fig. 7

fig. 8

fig. 9

fig. 10

fig. 11

fig. 12

Gabarit de perçage (fig. 1)

Référence	Désignation	Unité
BS1000	gabarit de perçage pour toutes les largeurs modulaires	pièce

Application : perçage précis des trous dans les montants modulaires de toutes les largeurs modulaires (cf. montants modulaires à partir de la page J1 du catalogue)

Easy Cutter (fig. 2)

Référence	Désignation	Unité
WZ8083-01	ciseaux électriques pour couper les fibres d'aramide et de carbone	pièce

Pièces de rechange pour Easy Cutter

Référence	Désignation	Unité
WZ8083-01/1	tête de coupe pour ciseaux électriques Easy Cutter	pièce

Application : coupe précise des courbures et coupes droites des matériaux techniques, synthétiques et naturels (cf. matériaux à partir de la page L1 du catalogue)

Clé à denture multiple (fig. 3-9)

Fig.	Référence	Désignation	Unité
3	WZ5114-T06	clé à denture multiple, poignée en T, T6	pièce
4	WZ5114-T08	clé à denture multiple, poignée en T, T8	pièce
5	WZ5114-T10	clé à denture multiple, poignée en T, T10	pièce
6	WZ5114-T15	clé à denture multiple, poignée en T, T15	pièce
7	WZ5114-T20	clé à denture multiple, poignée en T, T20	pièce
8	WZ5114-T25	clé à denture multiple, poignée en T, T25	pièce
9	WZ5114-T30	clé à denture multiple, poignée en T, T30	pièce

Application : vissage et dévissage des vis avec empreinte à denture multiple

Tournevis à tête sphérique à six pans creux (fig. 10-12)

Fig.	Référence	Désignation	Unité
10	WZ5112-3010	tournevis à tête sphérique à six pans creux, 3 x 100 mm	pièce
11	WZ5112-4010	tournevis à tête sphérique à six pans creux, 4 x 100 mm	pièce
12	WZ5112-5010	tournevis à tête sphérique à six pans creux, 5 x 100 mm	pièce

Application : vissage et dévissage de la vis de réglage sur orthèse

Tournevis dynamométrique en mallette

Fig.	Référence	Désignation
13	WZ5500	tournevis dynamométrique en mallette avec 7 embouts
13a	-	tournevis dynamométrique, 1-6 Nm
13b	WZ5600-I30	embout, six pans creux, 3 mm, longueur 25 mm, pour vis M5
13c	WZ5600-I40	embout, six pans creux, 4 mm, longueur 25 mm, pour vis M6
13d	WZ5604-T10	embout, empreinte à denture multiple, TX10, longueur 25 mm, pour vis M3 et pour vis de compression* 10 mm
13e	WZ5604-T15	embout, six pans creux, TX15, longueur 25 mm, pour vis M4
13f	WZ5604-T20	embout, empreinte à denture multiple, TX20, longueur 25 mm, pour vis M5/ M6 et pour vis de compression* 12 mm
13g	WZ5604-T25	embout, empreinte à denture multiple, TX25, longueur 25 mm, uniquement pour vis de compression* 14/16/20 mm
13h	WZ5604-T30	embout, empreinte à denture multiple, TX30, longueur 25 mm, pour vis M6

* NEURO CLASSIC-SPRING, NEURO CLASSIC-SWING, NEURO VARIO-CLASSIC 2, NEURO VARIO 2, NEURO VARIO-SPRING 2, NEURO VARIO-SWING, NEURO SWING-CLASSIC, NEURO SWING, NEURO SWING 2 et NEURO HISWING

Application : serrage des vis à un couple défini

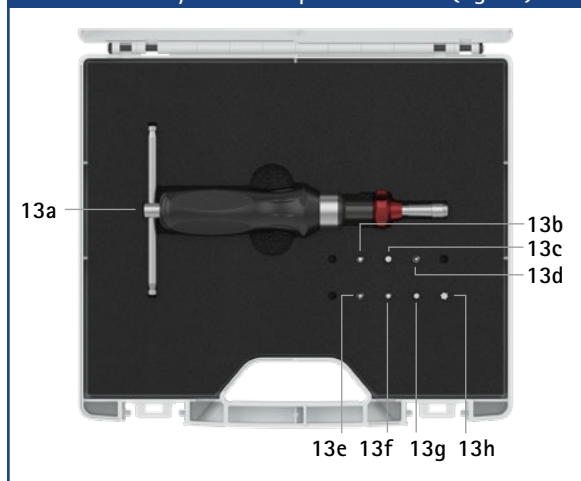
Tournevis dynamométrique en mallette (fig. 13)

Mallette à outils (fig. 1)

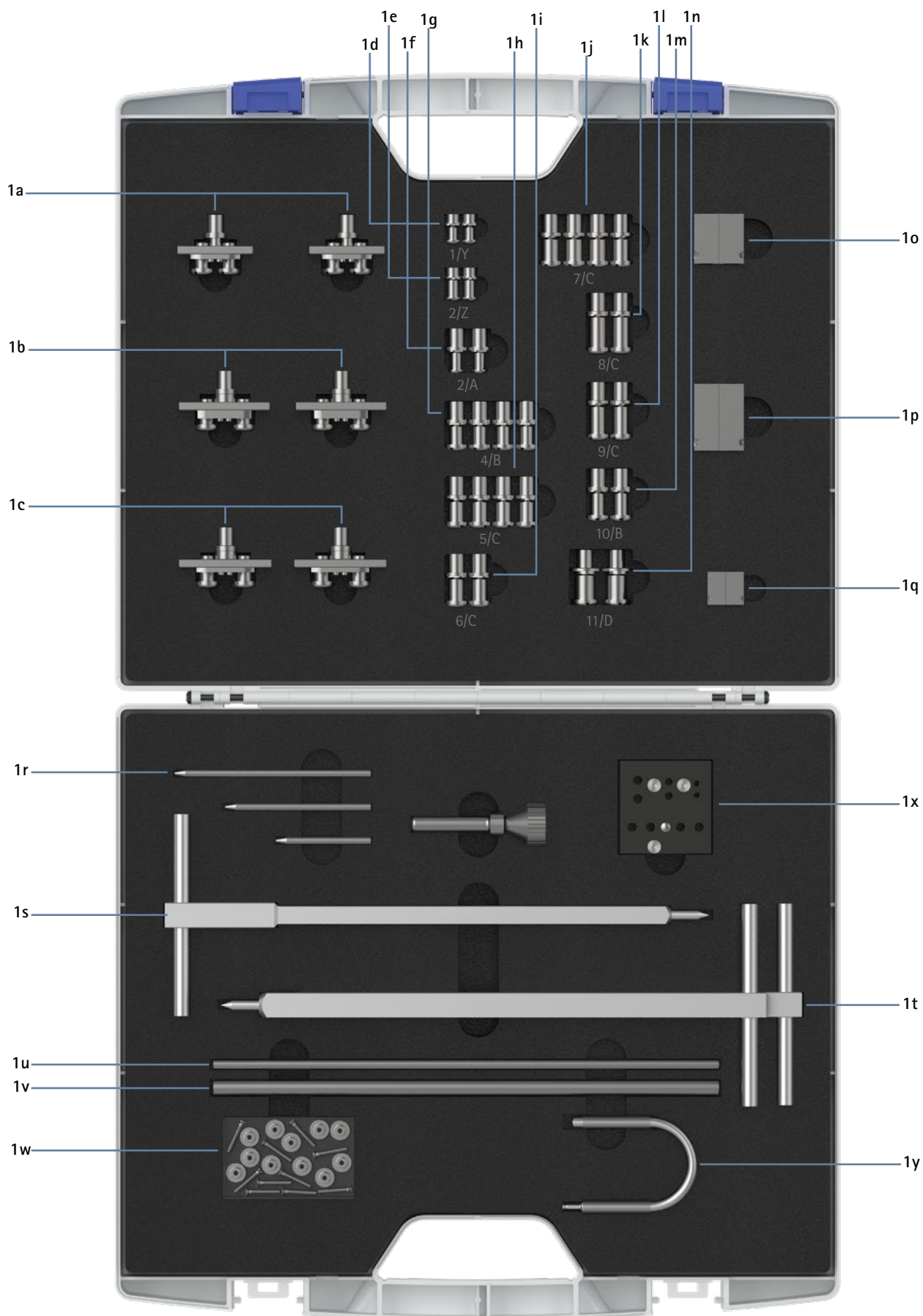

Mallette à outils				
Fig.	Référence	Désignation	Quantité	Page du catalogue
1	WK1000	mallette à outils complète, remplie d'outils	1	K15
-	WK1000-0	mallette à outils avec des compartiments en mousse vides à remplir individuellement	1	-
1a	PZ4100-LR	dispositifs de retenue pour les articulations modulaires/montants modulaires NEURO ACTIVE de 10 et 14 mm avec segments dentés*, distance entre axes de 16 mm	2	K10 -
1b	PZ3100-LR	dispositifs de retenue pour les articulations modulaires/montants modulaires NEURO ACTIVE de 16 et 20 mm	2	K10
1c	PZ2100-LR	dispositifs de retenue pour les montants avec segments dentés*, distance entre axes de 22 mm	2	-
1d	PE1010-01/LR	dispositifs de retenue pour toutes les articulations de cheville modulaires de 10 mm (inscription au laser : 1/Y)	2	K10
1e	PE1011-01/LR	dispositifs de retenue pour toutes les articulations de cheville modulaires de 12 mm (inscription au laser : 2/Z)	2	
1f	PE1121-LR	dispositifs de retenue pour NEURO FLEX MAX et NEURO LOCK MAX de 12 mm (inscription au laser : 2/A)	2	
1g	PE1012-LR	dispositifs de retenue pour toutes les articulations de cheville modulaires de 14 mm ainsi que pour les articulations de genou NEURO CLASSIC zero, NEURO VARIO zero, NEURO CLASSIC, NEURO VARIO, NEURO VARIO 2 et NEURO VARIO-SWING de 12 mm et NEURO CLASSIC Carbon, NEURO LOCK et NEURO LOCK Carbon de 14 mm (inscription au laser : 4/B)	4	
1h	PE1013-LR	dispositifs de retenue pour toutes les articulations de cheville modulaires de 16 mm, à l'exception de la NEURO SWING Carbon de 16 mm, ainsi que pour les articulations de genou modulaires NEURO CLASSIC zero, NEURO VARIO zero, NEURO CLASSIC, NEURO VARIO, NEURO VARIO 2 et NEURO VARIO-SWING de 14 mm et NEURO LOCK de 16 mm (inscription au laser : 5/C)	4	
1i	PE1015-LR	dispositifs de retenue pour NEURO MATIC et NEURO TRONIC de 16 mm ainsi que NEURO LOCK de 20 mm (inscription au laser : 6/C)	2	
1j	PE1025-LR	dispositifs de retenue pour toutes les articulations de cheville modulaires de 20 mm, la NEURO SWING Carbon et la NEURO CLASSIC Carbon de 16 mm, les articulations modulaires NEURO MATIC, NEURO TRONIC et NEURO HiTRONIC de 20 mm ainsi que pour la NEURO CLASSIC zero, la NEURO VARIO zero, la NEURO CLASSIC, la NEURO VARIO, la NEURO VARIO 2 et la NEURO VARIO-SWING de 16 et 20 mm (inscription au laser : 7/C)	4	
1k	PE1125-LR	dispositifs de retenue pour NEURO FLEX MAX et NEURO LOCK MAX de 20 mm (inscription au laser : 8/C)	2	K9
1l	PE1123-LR	dispositifs de retenue pour la NEURO FLEX MAX et la NEURO LOCK MAX de 16 mm ainsi que la NEURO LOCK Carbon et la NEURO CLASSIC Carbon de 20 mm (inscription au laser : 9/C)	2	
1m	PE1122-LR	dispositifs de retenue pour la NEURO FLEX MAX et la NEURO LOCK MAX de 14 mm ainsi que la NEURO CLASSIC Carbon et la NEURO LOCK Carbon de 16 mm (inscription au laser : 10/B)	2	
1n	PE1127-LR	dispositifs de retenue pour les articulations de cheville modulaires de 24 mm (inscription au laser : 11/D)	2	
1o	PE4000-LR	élément porteur, technique de modelage, carré : 15 x 15 x 30 mm pour toutes les articulations de cheville modulaires de 14, 16, 20 et 24 mm	2	
1p	PE2000-LR	élément porteur, technique de modelage, carré : 15 x 15 x 40 mm pour toutes les articulations de cheville modulaires	2	K12
1q	PE1001-LR	élément porteur, technique de modelage, carré : 11 x 11 x 20 mm pour toutes les articulations de cheville modulaires de 10 et 12 mm	2	
1r	PS1000	gabarit d'alignement	1	
1s	JA1001	axe d'ajustage pour plâtrage 11 x 11 x 300 mm pour toutes les articulations de cheville modulaires de 10 et 12 mm	1	K4
1t	JA1000	axe d'ajustage pour plâtrage 15 x 15 x 300 mm pour toutes les articulations de cheville/de genou modulaires de 14, 16, 20 et 24 mm ainsi que les articulations de genou modulaires de 12 mm	2	
1u	RM0300-AL060	matériau rond, aluminium, 6 x 300 mm	1	K9
1v	RM0300-AL100	matériau rond, aluminium, 10 x 300 mm	1	
1w	PS2000-010	vis avec écrou moleté pour essai	10	K11
1x	BS1000	gabarit de perçage	1	K13
1y	WE9303-SF	outil de montage de la plaque supérieure pour les articulations de cheville modulaires avec fonction de relèvement du pied, largeur modulaire de 16 et 20 mm	1	K11

* Vous trouverez les montants d'articulation avec segments dentés dans notre catalogue **Articulated Side Bars for Knee Orthoses** (en anglais).

Application : les outils contenus dans la mallette à outils sont destinés entre autres à l'alignement parallèle des articulations modulaires FIOR & GENTZ. Vous trouverez des informations détaillées sur les différents outils dans les pages correspondantes du catalogue.

La mallette à outils avec compartiments en mousse vides peut servir à ranger de façon organisée les outils FIOR & GENTZ déjà achetés.